

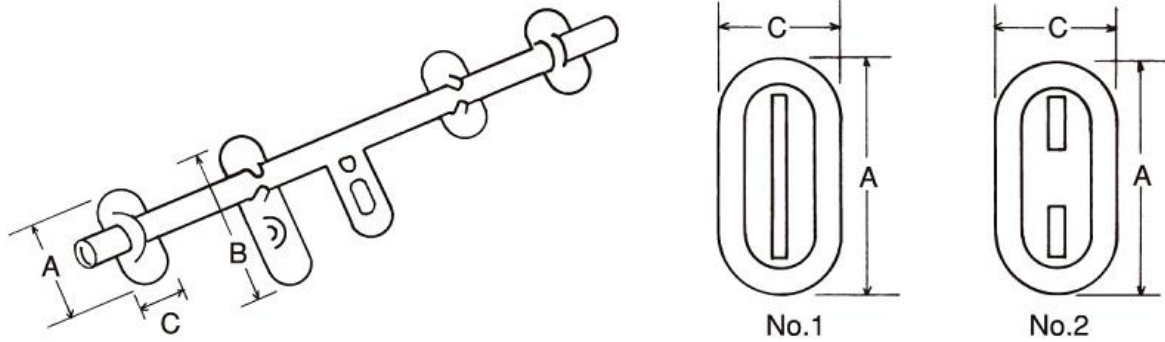

ステンレス丸棒貫抜(木扉用)



商品コード	商品名	丸棒径	長さ	A	B	C
45496057	丸棒貫抜 ステン 木扉用 16×300	16	300	57	98	36
45496058	丸棒貫抜 ステン 木扉用 16×450	16	450	57	98	36
45496059	丸棒貫抜 ステン 木扉用 16×600	16	600	57	98	36

ステンレス丸棒貫抜(溶接用)

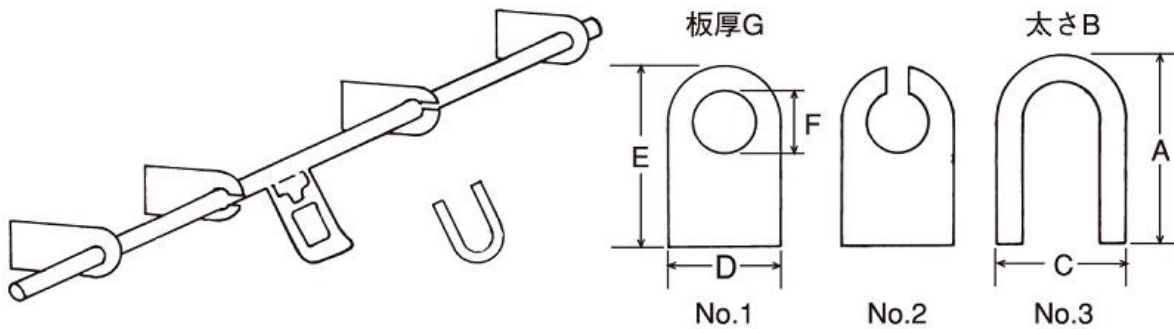

商品コード	商品名	丸棒径	長さ	A	C	D	E	F
45496060	丸棒貫抜 ステン 溶接用 16×300	16	300	56	23	31	52	18
45496061	丸棒貫抜 ステン 溶接用 16×450	16	450	56	23	31	52	18
45496062	丸棒貫抜 ステン 溶接用 16×600	16	600	56	23	31	52	18

ステンレス超強力丸棒貫抜

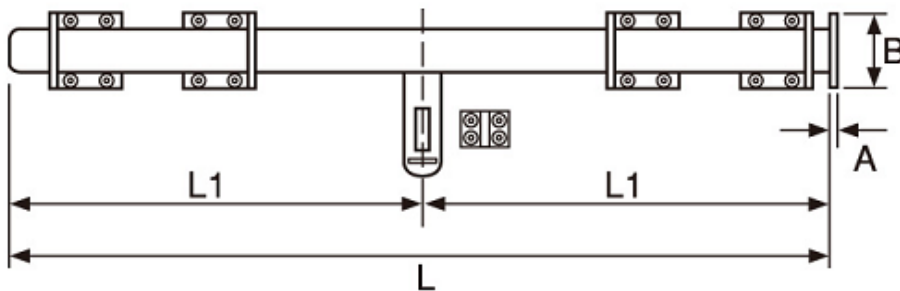

商品コード	商品名	丸棒径	長さ	L1	A	B
45496063	超強力丸棒貫抜 ステン 19×650	19	650	325	3	28
45496064	超強力丸棒貫抜 ステン 19×900	19	900	450	3	28
45496065	超強力丸棒貫抜 ステン 22×1200	22	1200	600	4	32